

Buitenveld 5  
8307 DE Ens  
Niederlande  
☎ 0031 527 25 35 50  
☎ 0031 527 25 30 37  
🌐 www.zuidberg.nl  
✉ info@zuidberg.nl



**ZUIDBERG**  
FRONTLINE SYSTEMS

Agrotrans Otice s.r.o.  
747 82 Štáblovice 179  
☎ +420 553 791 110  
☎ +420 553 791 910  
🌐 www.agrotrans-otice.cz  
✉ sekri@agrotrans-otice.cz

**PRODUKTOVÁ INFORMACE – NOVINKA**

**Datum: srpen 2018**

**Věc: Přední zvedací zařízení a PVH pro  
Tym 393 HST Cabine**

**PZZ** = přední zvedací zařízení

**PVH** = přední vývodová hřídel



**Objednací čísla a ceny:**

Popis	Model	Objednací číslo	Brutto cena v Kč
Přední zvedací zařízení (PZZ) (kat. 0)	6 kN	1404566	46.400,-
Přední vývodová hřídel (PVH)	PK2	1003982	64.000,-
Výztuha			Proti poptávce
Sada rychlospojek pro nářadí vpředu		1303975	5.000,-
Tlumič rázů		1303063	4.000,-



**PRODUKTOVÁ INFORMACE – NOVINKA**

**Datum: srpen 2018**

**Věc: Přední zvedací zařízení a PVH pro  
Tym 393 HST Cabine**

**Provedení předního zvedacího zařízení (PZZ):**

1. PZZ je kompletně svařeno, což usnadňuje montáž a výrazně zvyšuje tuhost PZZ.
2. Všechny šrouby mají přesně stanoveny utahovací momenty.
3. Ramena a boční konzoly jsou z vysokojakostní oceli.
4. Ramena mají vyměnitelné vložky v místech otáčení.
5. Spodní ramena jsou odnímatelná, sklopná a mají pevnou polohu.
6. Sériově mají ramena háky Cat. 0.
7. Sériově jsou hydraulické písty dvoučinné.
8. Písty lze provozovat jako jednočinné, dvoučinné, nebo je lze zcela zajistit. To zajišťuje sériově dodávaný přepínací ventil.
9. Hydraulické hadice jsou připraveny na zapojení na zadní část traktoru (kde je to možné, jsou již předmontované).
10. Kluzná pouzdra na pístech mají mazací body.
11. Sériově je dodáván 3. bod.
12. Všechny potřebné montážní díly a spojovací materiál jsou v dodávce.
13. Příložen je pečlivý, český návod k montáži a katalog ND.

**Provedení přední vývodové hřídele (PVH):**

1. Spínání spojky PVH je proporcionální, elektrohydraulické.
2. Spínací čas spojky je nastavitelný podle použitého předního náradí.
3. Spojka je vybavena mokkými lamelami.
4. Přenos plného výkonu motoru je možný.
5. PVH je nezávislá na traktorové hydraulice. Má vlastní čerpadlo.
6. ECON-System je standard. Pootočení hřídele o 60° usnadňuje zapojení kardanu stroje.
7. Mezihřídel je vybavena dvěma kardanovými klouby.
8. Otáčení hřídele doprava ve směru jízdy traktoru.
9. 1000 ot./min. PVH je dosaženo při 2000 ot./min. motoru traktoru.
10. Zapnutí PVH je indikováno na palubní desce traktoru kontrolním světlem.
11. Minimální nároky na údržbu.
12. Kryt hřídele sériově.
13. Optimální provozní teplota převodovky, sériově je dodáván chladič oleje převodovky PVH.
14. Celá dodávka je expedována včetně všech dílů nutných k montáži na traktor.
15. Příložen je pečlivý, český návod k montáži a katalog ND.

Buitenveld 5  
8307 DE Ens  
Niederlande  
☎ 0031 527 25 35 50  
☎ 0031 527 25 30 37  
🌐 www.zuidberg.nl  
✉ info@zuidberg.nl



**ZUIDBERG**  
FRONTLINE SYSTEMS

Agrotrans Otice s.r.o.  
747 82 Štáblovice 179  
☎ +420 553 791 110  
☎ +420 553 791 910  
🌐 www.agrotrans-otice.cz  
✉ sekri@agrotrans-otice.cz

**PRODUKTOVÁ INFORMACE – NOVINKA**

**Datum: srpen 2018**

**Věc: Přední zvedací zařízení a PVH pro  
Tym 393 HST Cabine**

**Výkresy:**

**PZZ 6 kN (1404566)**

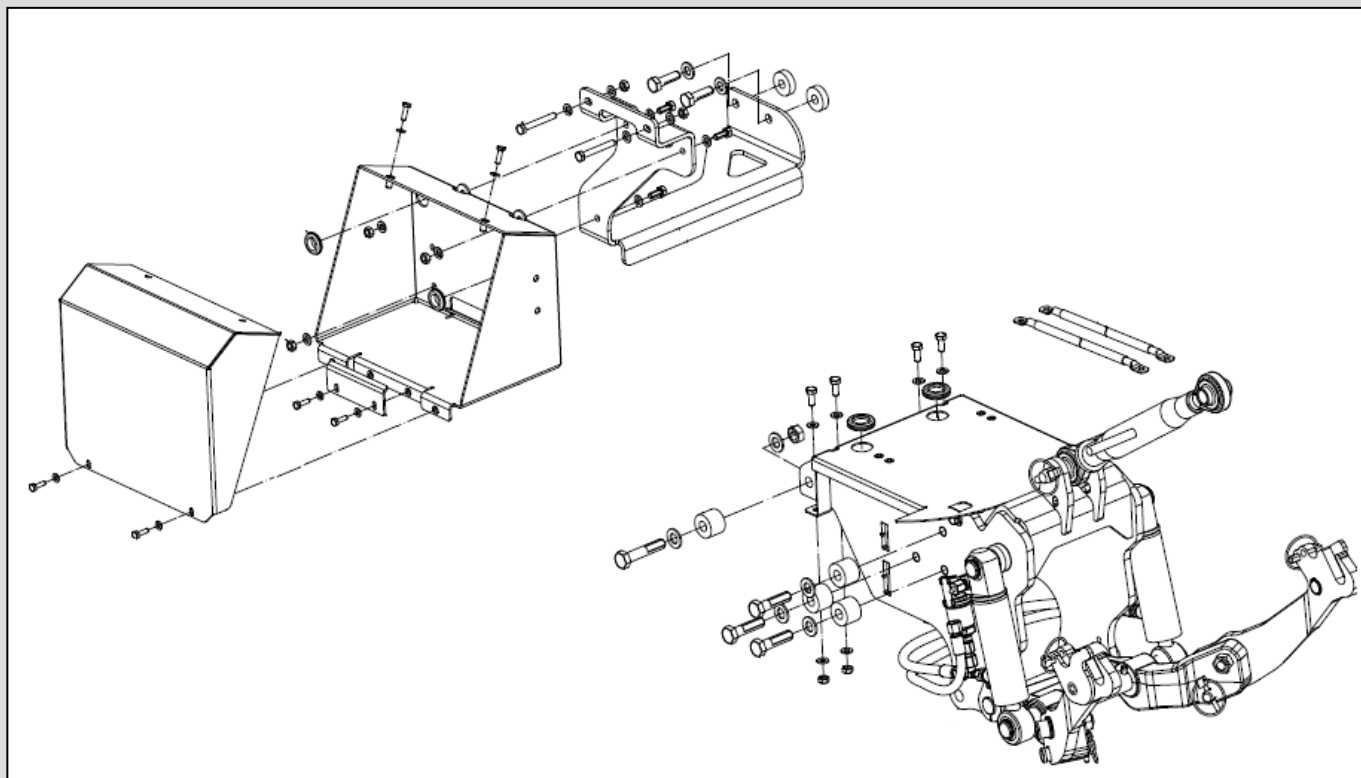

**PVH 1000 ot./min. (1003982)**

